



# Der Unimog.

Der Maßstab für Geländegängigkeit.

**Mercedes-Benz**

Trucks you can trust



# Man kann Meilensteine erreichen. Oder neue setzen. Der hochgeländegängige Unimog.

Fortschritt und Sicherheit, Perfektion und Verantwortung, Leistung und Innovation – das sind nur einige der Werte, die Unimog Kunden zu Recht mit Mercedes-Benz verbinden. Im Unimog haben wir diese Werte neu interpretiert. Das Ergebnis setzt Maßstäbe: hervorragende Offroad-Eigenschaften, hohe Effizienz, modernste Großserientechnologie und herausragende Systemkompetenz, vereint zu einem gelungenen Gesamtkonzept. Der Unimog U 4023 / U 5023 – ein weiterer Meilenstein in der Entwicklung von hochgeländegängigen Nutzfahrzeugen.

## Inhalt.

|                                  |    |
|----------------------------------|----|
| Das Konzept Unimog               | 4  |
| Vorteile im Überblick            | 6  |
| Fahrwerkskompetenz               | 8  |
| Ergonomischer Arbeitsplatz       | 14 |
| Vielfältige Einsatzmöglichkeiten | 18 |
| BlueEFFICIENCY Power             | 20 |
| Mercedes-Benz Qualität           | 24 |
| Finanzdienstleistungen           | 26 |
| Mercedes-Benz Service            | 28 |
| Technische Daten                 | 30 |

---

Erfahren Sie mehr unter  
**[mbs.mercedes-benz.com](http://mbs.mercedes-benz.com)**

---

# Perfektion im Gelände: das Konzept Unimog.

**Geröll, Schnee, Sand, unbefestigte Straßen: Der Unimog U 4023 / U 5023 findet immer einen Weg.** Durch modernste Technologie meistert der hochgeländegängige Unimog praktisch jede Herausforderung. Allradantrieb und extreme Verwindungsfähigkeit verschaffen dem robusten Nutzfahrzeug Vorsprung in unwegsamem Gelände: Der Unimog bringt Mannschaft, Material und schweres Gerät an noch so entlegene Einsatzorte.

## Fahrwerkskompetenz.

Die einzigartige Geländegängigkeit des Unimog beginnt in seinem innovativen Fahrwerkskonzept: Der verwindungsfähige Rahmen mit Dreipunktlagerung von Fahrerhaus, Motor und Getriebe sowie die Achsaufhängung mit Schubrohrtechnik, Querlenker und Schraubenfedern ermöglichen eine Achsverschränkung bis zu 30°. Allradantrieb, Single-Bereifung, die Reifendruck-Regelanlage tirecontrol plus und Differenzialsperren sorgen für maximale Traktion abseits der Straße. Und durch den niedrigen Fahrzeugschwerpunkt ist die Standsicherheit auch in extremen Steillagen gewährleistet. Im Gelände kommt dem Unimog insbesondere auch seine Bodenfreiheit von bis zu einem halben Meter zugute. Sie wird ermöglicht durch Portalachsen sowie durch die Anordnung aller Aggregate oberhalb der Rahmenunterkante.



- Personentransport
- Notstromaggregat
- Bergfahrzeuge
- Tirecontrol plus
- Ladekran
- Hubarbeitsbühne
- Löschwasserpumpe
- Freileitungsbau
- Exploration
- Transportfahrten
- Bergung
- Koffler
- Kippen
- Katastrophenschutz
- Tanklöschfahrzeug
- Anbaubagger
- Tagebau
- Rohrleitungsbau
- Patrouillenfahrzeug
- Fire & Rescue
- Expedition
- Kranfahrzeug
- Werkstattwagen
- Pipelinebau
- Kommunal
- Rettungsfahrzeug
- Shelter
- Bohrgerät
- Winterdienst
- Busaufbau
- Rüstwagen
- Hochgeländegängigkeit
- 3-Punkt-Lagerung
- Achsverschränkung
- Selbstbergeseilwinde
- Traktion
- Langlebigkeit
- Robustheit
- Sicherheit
- Anbaupunkte
- Geländeuersatzung
- Allradantrieb
- Böschungswinkel
- Nebenabtriebe
- Rampenwinkel
- Pritsche
- Offroad
- Portalachsen
- Schubrohrtechnik
- Hydraulik
- Differenzialsperre
- Watfähigkeit
- Bodenfreiheit
- Reifendruck-Regelanlage
- Ergonomie
- Verwindungsfähigkeit
- Fahrwerk
- Schräglage
- Steigung
- Tragfähigkeit
- Nutzlast
- Hochbelastbar
- Rahmenkonzept
- Zugkraft
- Fahrkomfort

## Vielseitige Einsatzmöglichkeiten.

Ein echtes Nutzfahrzeug, das seine ganze Einsatzbereitschaft selbst in den entlegensten Gebieten entfaltet – dafür steht der hochgeländegängige Unimog. Selbst in tiefster Wildnis liefern hydraulische, mechanische und elektrische Antriebe die richtige Leistung für unterschiedlichste Geräte und Aufbauten. Das durchdachte Antriebskonzept prädestiniert das Fahrzeug für verschiedenste Aufgaben und Einsätze. Drei An- und Aufbauräume mit standardisierten Anbindungspunkten machen das Befestigen von Aufbauten und den Gerätewechsel ganz einfach.

## Systemkompetenz.

Der Unimog ist mehr als nur ein Fahrzeug. Durch die Kombination mit fest aufgebauten oder wechselnden Arbeitsgeräten und Aufbauten entsteht ein System, das außergewöhnliche Vielfalt, Flexibilität und Produktivität bietet. Mercedes-Benz kooperiert seit Jahrzehnten mit internationalen Geräte- und Aufbauherstellern und vereint im Unimog die Erfahrung und Kompetenz von Spezialisten sowie das Fachwissen der kompetenten Unimog Partner. Dadurch finden Sie auch für ungewöhnliche Anforderungen maßgeschneiderte Lösungen.

# Geländegängig. Robust. Effizient.

Die Vorteile des Unimog U 4023 / U 5023 auf einen Blick.



## + Wirtschaftlich.

- + Modernste, effiziente und großserienerprobte Mercedes-Benz Antriebstechnologie
- + Niedriger Verbrauch bei Kraftstoff, AdBlue und Motoröl
- + Niedrige Wartungskosten durch lange Wartungsintervalle
- + Fahrgeschwindigkeit bis 90 km/h
- + Kraftvolle Premium-Motorbremse

## + Robust und zuverlässig.

- + Langlebig durch hochwertige Verarbeitung
- + Groß dimensionierter Kühler in geschütztem Bereich oberhalb der Stoßstange
- + Komplett geschweißter Rahmen und gekapselter Antriebsstrang für hohe Lebensdauer
- + Hohe Zuverlässigkeit durch Großserienfertigung und -erprobung

## + Umweltfreundlich.

- + Moderne und umweltfreundliche BlueTec 6-Motorgeneration
- + Zukunftssicher durch Erfüllen der Euro VI-Norm
- + Drastische Reduktion von Emissionen und Partikeln um bis zu 90% gegenüber bisherigen Euro V-Motoren

## + Bedienerfreundlich.

- + Großzügiges, ergonomisches Fahrerhaus mit modernem Interieur
- + Innovatives übersichtliches Bedienkonzept
- + Leistungsfähige Heizungs- und Klimaanlage
- + Frontkamera zur Sichtfelderweiterung
- + Rückfahrkamera

## + Praxisorientiert.

- + Höchste Standards bei Geländegängigkeit und Sicherheit
- + Getriebe-Nebenabtriebe auch bei Verwendung von Bodengruppe für Aufbauten nutzbar
- + Motor-Nebenantrieb als mechanische Schnittstelle für Geräteantrieb (600 Nm)
- + Standardisierte Anbindungspunkte
- + Leistungsstarke Fahrzeughydraulik
- + Doppelkabine mit Platz für sieben Personen erhältlich

## + Leistungsstark.

- + Effizienter Motor mit 170 kW (231 PS) und hohem Drehmoment
- + Getriebe mit kurzen Schaltzeiten
- + Batterien mit großer Kapazität
- + Hohe Lastwerte

## + Hochgeländegängig.

- + Reifendruck-Regelanlage tirecontrol plus mit praxisgerechten Voreinstellungen
- + Allradantrieb für hohe Traktion
- + Große Bodenfreiheit durch Portalachsen
- + Differenzialsperren
- + Kurze Rahmenüberhänge für große Böschungs- und Rampenwinkel
- + Geländeuntersetzung für Steigfähigkeit bis 100%
- + Verwindungsfähiger Fahrzeugrahmen
- + Wadfähig bis zu 1,20 m

# Fahrwerkskompetenz.

Kennt kaum Grenzen.  
Nicht einmal die Baumgrenze.

Portalachsen, Allradantrieb, Reifendruck-Regelanlage, Differenzialsperren in beiden Achsen und ein extrem verwindungsfähiger Fahrzeugrahmen lassen den U 4023 und den U 5023 auch in schwierigem Gelände vorwärtskommen. Tausendfach bewährt stellt sich das Konzept täglich dem härtesten Prüfstand: Ihrer nächsten Fahrt.



# Herausragende Geländegängigkeit.

**Welche Steine auch im Weg liegen – der Unimog ist dafür gebaut, fast jede Hürde zu nehmen.** Der zuschaltbare Allradantrieb bringt das Fahrzeug selbst in schwierigem Gelände stetig nach vorne. Mit zwei Maßnahmen sorgt der Unimog für mehr Traktion: Differenzialsperren können zugeschaltet werden, damit kein Rad durchdreht. Und die Reifendruck-Regelanlage tirecontrol plus passt die Aufstandsfläche an den Untergrund an. Durchdacht ist auch das Prinzip der Single-Bereifung: Die Hinterräder folgen dem Vorderrad in einer Spur und nutzen so die Stabilität der bereits verdichteten Fahrfläche.

**Sicher im Gelände: der Unimog U 4023 / U 5023.** Um die BlueTec 6-Technologien in das Fahrzeug zu integrieren und gleichzeitig die herausragenden Offroad-Fahreigenschaften beizubehalten, wurde der Motor in Mittellage unter dem Fahrerhaus positioniert. Der Vorteil ist unter anderem eine ausgeglichene Achslastverteilung, die sich positiv auf das Fahrverhalten des Fahrzeuges auswirkt. Muss der Unimog doch einmal stoppen, geschieht das mit der pneumatischen Bremsanlage mit Offroad-ABS, automatischer Bremskraftregelung nach Beladungszustand (ALB) und Scheibenbremsen an allen vier Rädern.

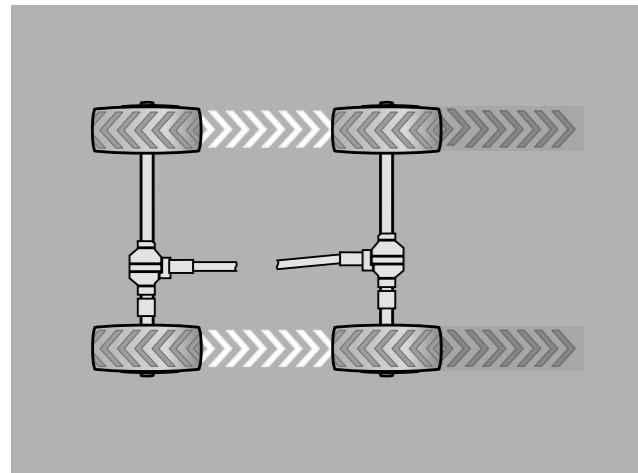

Prinzip Single-Bereifung: Die Hinterräder folgen den Vorderrädern in einer Spur. Das erhöht die Traktion und schont den Untergrund.



## Reifendruck-Regelanlage tirecontrol plus

Das Bedienkonzept macht die Einstellung des Reifendrucks ganz einfach. Die Schalterlogik lässt dem Anwender die Wahl zwischen den vorparametrierten Modi „Straße“, „Sand“ und „Schlechtweg“. Damit erfolgt die richtige Einstellung für den jeweiligen Untergrund intuitiv, Fehlbedienungen sind so gut wie ausgeschlossen. Von tirecontrol plus profitiert auch die Natur: Fahren im Gelände mit abgesenktem Reifendruck verbessert die Traktion und schont zugleich den Boden.





## Verwindungsfähig und robust: das Rahmenkonzept.

**Flexibel und stabil im Einsatz.** Das Herzstück der Geländekompetenz des Unimog U 4023 / U 5023 ist der gekröpfte Fahrzeugrahmen. Dieser ermöglicht durch seine Verwindungsfähigkeit in Kombination mit der Schubrohrtechnik und der 3-Punkt-Lagerung von Motor, Getriebe, Fahrerhaus und Aufbauten eine diagonale Verwindung von bis zu 600 mm. Da der Rahmen komplett geschweißt ist, hält er Verwindungen dauerhaft stand. Durch die Kröpfung wird gleichzeitig ein niedriger Schwerpunkt des Fahrzeugs bei hoher Bodenfreiheit erzielt.

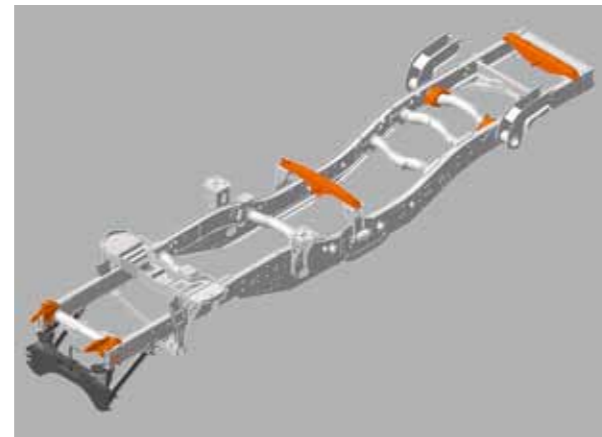

Der gekröpfte Rahmen mit eingeschweißten Rohrquerträgern ist das Herzstück der Verwindungsfähigkeit.

**Ein weiteres Plus im Gelände: Achsaufhängung mit Schubrohr.** Durch die Anbindung der Achsen mit Schubrohr und Schubkugel am Getriebe ist eine Achsver-schränkung um bis zu 30° möglich. Und die Kapselung schützt die Antriebswelle gegen Verunreinigungen wie Staub, Wasser und andere Einflüsse im Gelände.

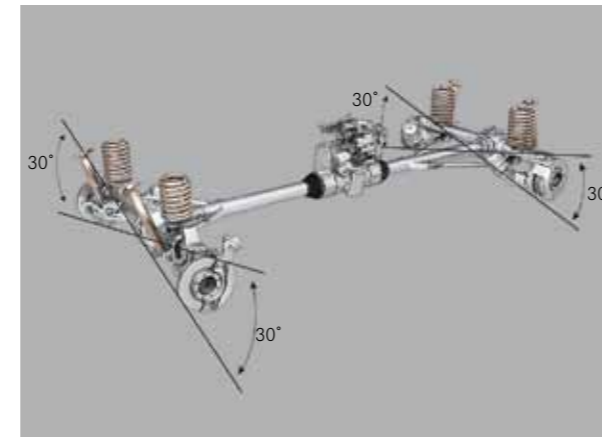

Schubrohrtechnik und Schraubfedern ermöglichen extreme Federwege und eine große Achsver-schränkung bis zu 30°.

## Große Bodenfreiheit: praktisch jedes Hindernis überwinden.

**Herausforderungen intelligent beantworten.** Unimog-typische Portalachsen sorgen für große Bodenfreiheit bei niedrigem Fahrzeugschwerpunkt. Und durch die asymmetrische Anordnung der Achsdifferenziale können Hindernisse einfacher überfahren werden. Die Achsaufhängung wurde verstärkt und trotz größten Belastungen. Ebenfalls robust ausgelegt ist die Achskonstruktion: Sie macht hohe Serienlastwerte möglich.

**Mit dem Unimog geht's steil bergauf.** Kurze Rahmen-überhänge vorne und hinten ergeben große Rampen- und Böschungswinkel. Das heißt: Fast kein noch so steiles Gefälle bereitet dem Unimog Schwierigkeiten. Und auch bei Hochwasser oder der Durchfahrt von Gewässern fühlt sich das Nutzfahrzeug zuhause: Wassergeschützte Aggregate, der hochgezogene Ansaugkamin und die hochgelegten Entlüftungsleitungen erlauben eine Wadfähigkeit bis zu 80 cm (optional 120 cm) Wassertiefe.



Wasserfest: Große Bodenfreiheit, hochgezogener Ansaugkamin und geschützte Aggregate für Wadtiefen bis zu 80 cm (optional 120 cm).

### Extreme Bewegungsfreiheit:

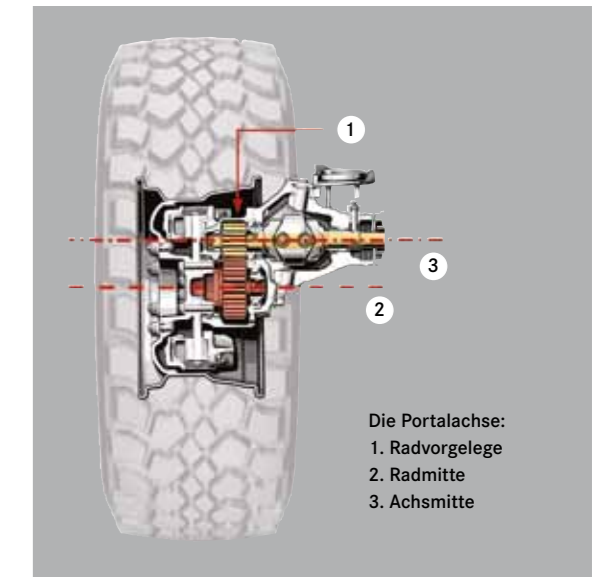
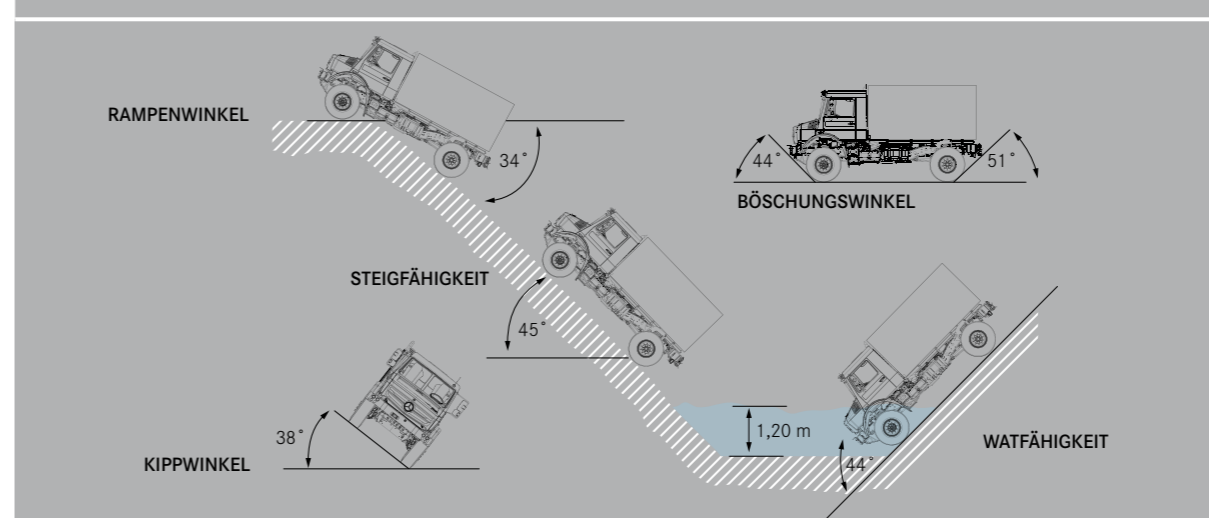

# Ein begehrter Arbeitsplatz.

Bedienerfreundlichkeit und Ergonomie.

Einsteigen, wohlfühlen, loslegen: In die Entwicklung des Fahrerhauses sind die Erfahrungen und Wünsche vieler Anwender eingeflossen. Das betrifft eine komfortable Sitzposition und ein schnelles Erfassen aller Einstellungen im Kombiinstrument. Diese Eigenschaften tragen erheblich zu mehr Sicherheit und Bedienerfreundlichkeit bei und sorgen dafür, dass Arbeit und Komfort im Unimog Hand in Hand gehen. Denn je schneller und intuitiver Anwender die vielen verschiedenen Fahr- und Arbeitsfunktionen bedienen, desto sicherer und zuverlässiger ist der Einsatz im Gelände.



Der Unimog mit Doppelkabine.

**Soll der Unimog nicht nur möglichst viel Material an Einsatzorte transportieren, sondern auch Mannschaften von bis zu 7 Personen, ist die Doppelkabine ein wertvolles Extra.** Darin befindet sich eine zusätzliche Rückbank mit vier Plätzen – allesamt ausgestattet mit Einzelgurten und guten Komforteigenschaften. Optional sind auch vier luftgefederte Einzelsitze möglich. Die Doppelkabine macht es selbst in extremem Terrain ganz einfach, in voller Teamstärke an Einsatzorte vorzudringen. Neben ausreichender Kopf- und



Sieben komfortable Plätze: Die Doppelkabine macht aus dem Unimog einen Personentransporter.

Beinfreiheit besteht auch viel Stauraum unter der abklappbaren Rückbank. Darin sind Werkzeuge, Ausrüstung und persönliche Gegenstände sicher verwahrt und jederzeit griffbereit. Weitere Ablagemöglichkeiten gibt es in den Fächern der vorderen Türen. Durch insgesamt vier weit öffnende Türen – zwei auf jeder Fahrzeugseite – ist auch das Ein- und Aussteigen in den hinteren Fahrgastraum ergonomisch gestaltet.



Zwei weit öffnende Türen auf jeder Seite erleichtern das Ein- und Aussteigen.





## Bietet optimale Arbeitsbedingungen: das Bedienkonzept.

**Ergonomisch vorankommen:** Das Fahrerhaus unterstützt den Fahrer, gerade wenn der Job keinen Spielraum für lange Überlegungen zulässt: Ergonomisch und intuitiv angeordnet vereinfachen sämtliche Elemente die Bedienung. Die Sitzposition im schwingungsarmen Bereich hinter der Vorderachse ermöglicht komfortables Fahren im Gelände und gibt einen sehr guten Überblick auf den Fahrbereich. Diesen leuchten das Tagfahrlicht und die Scheinwerfer optimal aus.

**Fühlen Sie sich ganz wie zu Hause.** Das Interieur bietet hohen Komfort und erleichtert das Arbeiten. Die Heizungs- und Klimaanlage schafft bei jeder Witterung eine wohltemperierte Arbeitsatmosphäre. Das serienmäßige Hochdach und der angepasste Motortunnel bieten Platz für zwei vollwertige Einzelsitze und den optionalen Mittelsitz. Zu dem modernen Arbeitsplatz zählt auch ein CD-Radio mit Bluetooth-Freisprecheinrichtung. Die Mittelablage und das serienmäßige Handschuhfach wirken aufgeräumt und ermöglichen Übersicht und Ordnung.



### Innovative Details.

- 01** Das Fahrerhaus ist übersichtlich organisiert und schafft eine angenehme Arbeitsatmosphäre. Das Multifunktionslenkrad liegt perfekt in der Hand und ermöglicht schnellen Zugriff zur Freisprecheinrichtung und zum Display des Kombiinstrumentes.
- 02** Das Kombiinstrument zeigt auf seinem großen und hellen Display alle wichtigen Informationen wie Ölstand, Luftdruck oder Einstellungen der Hydraulikanlage an.
- 03** In den Lenkstockhebeln sind Funktionen wie Schaltung, Premium-Motorbremse und Electronic Quick Reverse integriert.
- 04** Gut erreichbare und klar strukturierte Bedienelemente. Eine echte Innovation für einfache Bedienung ist die Reifendruck-Regelanlage tirecontrol plus. Sie verfügt über praxisgerechte Voreinstellungen.
- 05** Die serienmäßig höhen- und neigungsverstellbare Lenksäule ermöglicht eine optimale Sitzposition für den Fahrer.

# Vielfältige Aufbauten für extreme Einsätze.

Arbeiten, wo andere gar nicht erst hinkommen.

Der Unimog ist Fahr- und Werkzeug in einem. Dank seiner kompromisslosen Hochgeländegängigkeit transportiert er Geräte, Material und Mannschaft abseits befestigter Straßen und Wege zum Einsatzort. Dort angekommen, liefert er zuverlässig erstklassige Arbeit ab. Die Voraussetzungen dafür legen die bereits ab Werk vorhandenen An- und Aufbauräume sowie Schnittstellen und Antriebe für fest aufgebaute oder wechselnde Geräte. Der hochgeländegängige Unimog verfügt über zwei verschiedene Getriebe-Nebenabtriebe und über einen Motor-Nebenantrieb. Auf Wunsch mit an Bord ist auch eine Fahrzeughydraulik für den universellen Einsatz von Geräten und Dauerverbrauchern. Standardisierte Steckdosen dienen der elektrischen Versorgung. Besonders vielseitig nutzbar ist der Aufbauraum: Die Möglichkeiten reichen von Pritschen über Kofferaufbauten bis hin zu Sonderlösungen für spezielle Anforderungen. All das ergibt zusammengenommen eine starke und hochmobile Werkstatt, die Arbeitseinsätze sicher und zuverlässig erledigt.



**Leistungsstarke Nebenabtriebe an Getriebe und Motor.** Der Motor-Nebenantrieb eröffnet vielseitige Einsatzpotenziale, beispielsweise für den Betrieb von Löschwasser- und Hydraulikpumpen. Daneben integriert der hochgeländegängige Unimog optional die bewährten Getriebe-Nebenabtriebe, zum Beispiel einen schnellen für Hydraulikpumpen und einen sehr schnellen für Feuerwehropumpen. Durch die Bodengruppe sind die Getriebe-Nebenabtriebe einfach erreichbar und vielfältig nutzbar.

**Fahrzeughydraulik und elektrische Schnittstellen.** Mit der Fahrzeughydraulik werden Geräte wie Selbstbergeseilwinden, Schneepflüge, Frontlader oder hydraulische Arbeitswerkzeuge betrieben. Die Einkreis-Hydraulik liefert einen Arbeitsdruck von 240 bar bei 60 l/min Fördervolumen und 24 kW Pumpenleistung. Genormte Steckeranschlüsse bestehen an der Front und am Heck. Und zur elektrischen Versorgung der Geräte kann auf vier standardisierte Steckdosen zurückgegriffen werden.



Leistung abseits befestigter Straßen und Wege durch Motor- und Getriebe-Nebenabtriebe.

## An- und Aufbaumöglichkeiten.

Definierte Anbaupunkte ermöglichen einen einfachen und schnellen Gerätewechsel genauso wie die stabile und sichere Befestigung vielfältiger Aufbauten.

- 1 Genormte Frontanbauplatte für Anbaugeräte bis 1,5 t, z. B. Schneepflüge
- 2 Anbaubeschläge vorne für z. B. Kompressoren oder Notstromaggregate
- 3 Seilwindenhalter
- 4 Rahmenanbaubeschläge
- 5 Befestigungsteile für Pritschen oder Kofferaufbauten
- 6 Bodengruppe für Sonderaufbauten

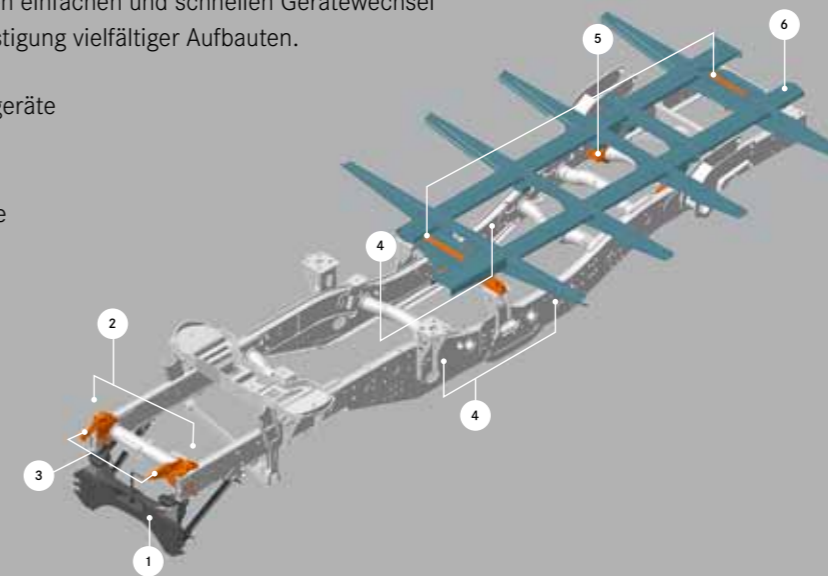

Überzeugt im Katastrophenschutz: der hochgeländegängige Unimog.

# BlueEFFICIENCY POWER.

Effizient in die Zukunft.

Fahren mit 90 km/h auf Autobahnen oder Arbeiten in Schrittgeschwindigkeit: Der Unimog mit BlueEFFICIENCY Power schneidet in jedem Drehzahlbereich effizient ab – und erfüllt die Abgasnorm Euro VI. Um diese ehrgeizigen Ziele zu erreichen, waren intensive Eingriffe in die Fahrzeugtechnik notwendig. Das Ergebnis ist ein Antriebsstrang mit effizienten Motoren, einem leistungsstarken Getriebe und robusten Achsen, die hohe Lastwerte möglich machen.

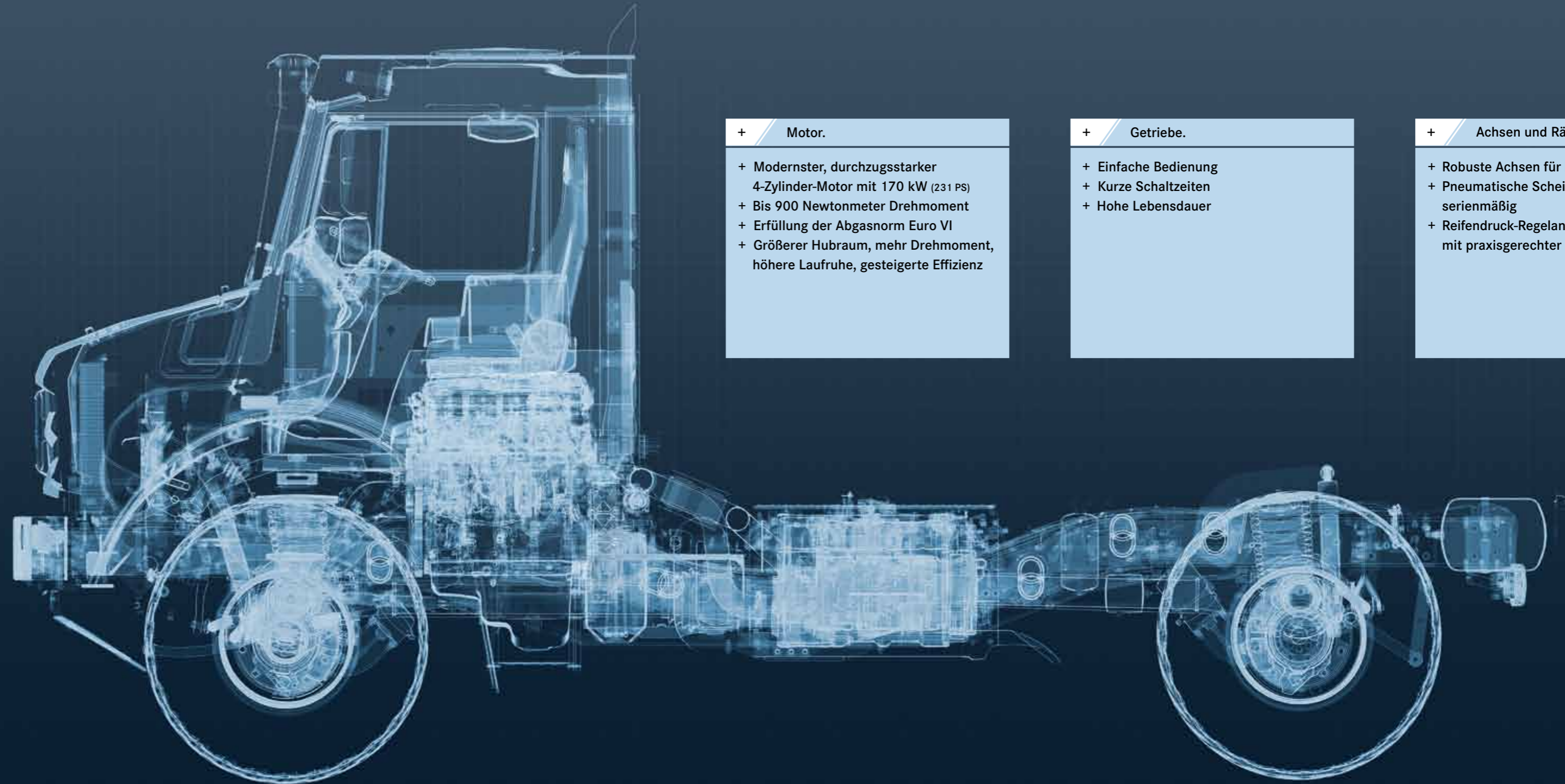

## + Motor.

- + Modernster, durchzugsstarker 4-Zylinder-Motor mit 170 kW (231 PS)
- + Bis 900 Newtonmeter Drehmoment
- + Erfüllung der Abgasnorm Euro VI
- + Größerer Hubraum, mehr Drehmoment, höhere Laufruhe, gesteigerte Effizienz

## + Getriebe.

- + Einfache Bedienung
- + Kurze Schaltzeiten
- + Hohe Lebensdauer

## + Achsen und Räder.

- + Robuste Achsen für hohe Lastwerte
- + Pneumatische Scheibenbremsen serienmäßig
- + Reifendruck-Regelanlage tirecontrol plus mit praxisgerechter Einstellung

**BLUE EFFICIENCY  
POWER**

# Der Motor der Wirtschaftlichkeit. Perfekt aufeinander abgestimmte Antriebstechnologie.

Die Mercedes-Benz BlueEFFICIENCY Power-Technologien sind mehr als die Erfüllung der Abgasnorm Euro VI. Sie vereinen hohe Effizienz und Umweltschutz. Verantwortlich für die herausragenden Werte sind die großserienreife Motorengeneration von Mercedes-Benz, das Kühlsystem mit hohem Wirkungsgrad und die Abgasnachbehandlungsbox.

Der moderne 4-Zylinder-Motor mit 170 kW ist besonders wartungsfreundlich, sparsam, laufruhig und durchzugsstark. Er zeichnet sich aus durch hohes Drehmoment und günstige Werte bei Abgas, Verbrauch und Leistungsgewicht. So entspricht das Leistungsniveau des starken 4-Zylinder-Motors dem eines bisherigen 6-Zylinder-Motors. 4-Ventil-Technologie und Common-Rail-Hochdruckeinspritzung mit 2.400 bar steigern den Wirkungsgrad. Das Triebwerk dient jedoch nicht nur zum Vortrieb, sondern auch zum Bremsen: Die doppelt getaktete Dekompressions-Motorbremse leistet einen großen Beitrag zur Wirtschaftlichkeit.

**Weniger Emissionen für mehr Umweltfreundlichkeit.** Bei der Abgasnachbehandlung setzt die aktuelle Motorengeneration auf BlueTec 6-Technologien, die sich bereits im praktischen Einsatz mit Heavy-Duty-Großserienmotoren bewährt haben. In der Abgasnachbehandlungsbox reduziert der bewährte SCR-Katalysator die Stickoxide auf ein Minimum. Der Verbrauch des dafür benötigten Additivs AdBlue sinkt signifikant. Und der Dieselpartikelfilter verhindert nahezu vollständig den Austritt von Rußpartikeln.

**Das Getriebe mit hohem Wirkungsgrad und kurzen Schaltzeiten.** Im Unimog übersetzt das voll synchronisierte elektropneumatische Schaltgetriebe mit acht Vorwärts- und sechs Rückwärtsgängen die Motorleistung in Vortrieb. Verfügbar ist auch eine spezielle Geländegruppe mit zusätzlich je acht Vorwärts- und Rückwärtsgängen für langsame Fahrgeschwindigkeiten. Charakteristisch sind die hohe Laufruhe, eine lange Lebensdauer und ein hoher Wirkungsgrad. Und mit der synchronisierten Wendegruppe Electronic Quick Reverse werden Wechsel der Fahrtrichtung beschleunigt.



Die richtige Untersetzung auf Knopfdruck: komfortables Schalten mit dem Lenkstockschalter.



**Mehr Leistung, weniger Emissionen:** Der BlueTec 6-Motor leistet beim hochgeländegängigen Unimog als 4-Zylinder-Aggregat 170 kW. Das moderne Triebwerk erfüllt in Verbindung mit dem Kühlsystem und der Abgasnachbehandlungsbox die Abgasnorm Euro VI. Sie verlangt eine Reduktion von Dieselpartikel- und Stickoxidemissionen um 90% gegenüber Euro V.

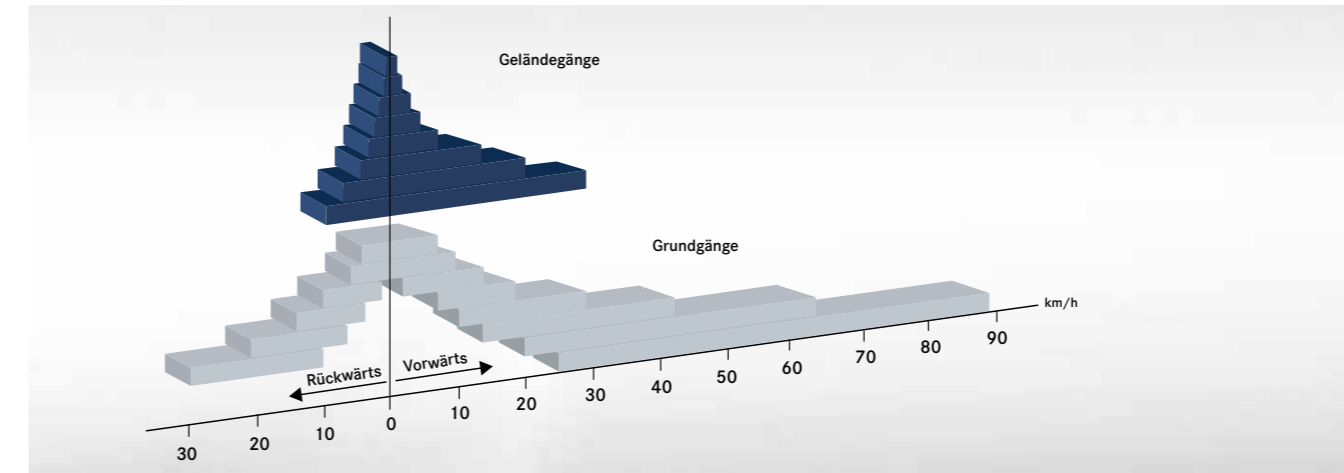
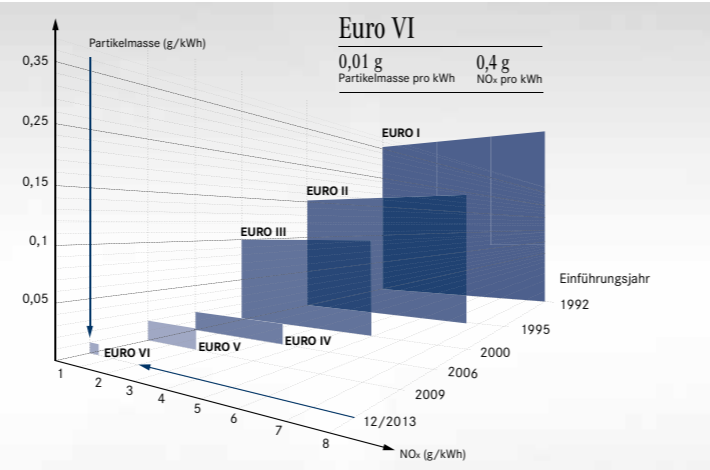

**Für die Unimog typische Wendeschaltung:** Mit 16 Vorwärts- und 14 Rückwärtsgängen bietet der Unimog die jeweils optimale Geschwindigkeit für Straße und Gelände.



# Mercedes-Benz Qualität.

Der Unimog integriert führende und großserienerprobte Nutzfahrzeug-Technologie.

**Hergestellt im größten Lkw-Montagewerk der Welt in Wörth:** Der Unimog erfüllt die hohen Qualitätsstandards der Nutzfahrzeugbranche. Als Weltmarktführer von mittelschweren und schweren Lkws setzt sich Mercedes-Benz ehrgeizige Ziele: Standards definieren in Qualität und Zuverlässigkeit. Diesem Anspruch werden die insgesamt über 11.000 Mitarbeiter am modernen und umweltfreundlichen Standort Wörth gerecht. Seit 1963 wurden hier über drei Millionen Nutzfahrzeuge hergestellt. Neben den sogenannten A-Baureihen Actros, Arocs, Antos und Atego entwickelt und produziert hier auch Mercedes-Benz Special Trucks sämtliche

Fahrzeuge – mit vielen identischen Komponenten. Die Flotte umfasst den hochgeländegängigen Unimog, den Unimog Geräteträger, den Econic und den Zetros. Die Baureihen unterliegen allesamt den strengsten Test- und Erprobungszyklen wie die Volumenmodelle. Die Leidenschaft für Nutzfahrzeuge bringt das Motto der Werksbelegschaft auf den Punkt: „Wir haben den Anspruch, jeden Tag etwas besser zu werden, um unser Markenversprechen an unsere Kunden zu erfüllen: Trucks you can trust.“



**Mercedes-Benz Standort Wörth:** Der Mercedes-Benz Unimog wird im weltweit größten Lkw-Werk entwickelt und hergestellt. Die Triebwerke kommen aus dem Mercedes-Benz Motorenwerk in Mannheim.



**Hohe Qualitätsstandards:** An jeden Unimog stellt Mercedes-Benz strengste Qualitätsanforderungen – in der Entwicklung genauso wie beim Testing und in der Produktion.



# Finanzdienstleistungen.

Flexibilität, die Spielräume eröffnet.

**Unsere maßgeschneiderten Finanzdienstleistungen machen Ihre Buchhaltung flexibel.** Wir bieten Ihnen gemeinsam mit der Mercedes-Benz Bank und den Unimog Partnern maßgeschneiderte Dienstleistungsangebote wie Leasing, Finanzierung, Garantieverlängerungen, Mobilitätskonzepte und Mietfahrzeuge an. Weitere Informationen erhalten Sie bei Ihrem autorisierten Mercedes-Benz Händler.

## Mehrwert schaffen. Daimler Financial Services.

- + Daimler Financial Services finanziert und verleast rund 40% aller Fahrzeuge der weltweiten Daimler Produktion
- + Das Unternehmen mit Hauptsitz in Stuttgart ist in nahezu 40 Ländern aktiv und von allen automobilen Finanzdienstleistern am internationalsten aufgestellt
- + Weltweit beschäftigt Daimler Financial Services rund 7.000 Mitarbeiter

**Finanzierung.** Flexible Angebote, die Ihren finanziellen Spielraum vergrößern. Zum Beispiel die Saisonraten-Finanzierung, bei der Sie in starken Monaten mehr und in ruhigeren weniger bezahlen, die Schlussraten-Finanzierung, die eine höhere Schlussrate bei günstigen Monatsraten vorsieht, oder die Plus3-Finanzierung. Am Ende der Vertragslaufzeit entscheiden Sie, ob Sie Ihren Unimog verkaufen und die Schlussrate begleichen oder das Fahrzeug zum vertraglich garantierten Rückkaufwert an Ihren Händler zurückgeben<sup>1</sup>. Sie können Ihren Unimog auch durch Zahlung der Schlussrate behalten. Nutzen Sie hierbei die Möglichkeit einer Anschlussfinanzierung und zahlen Sie die Schlussrate bequem in günstigen Monatsraten ab. Auch bei der Standard-Finanzierung sind Ihnen attraktive und flexible Laufzeiten garantiert. Nachdem Sie sich für Ihr neues Fahrzeug entschieden haben, legen Sie gemeinsam mit Ihrem Verkaufsberater die Rahmenbedingungen für Ihre Finanzierung fest.

<sup>1</sup> Diese Option beruht auf einer Zusatzvereinbarung zwischen Ihnen und Ihrem Händler.

**Kündbarer Mietvertrag.** Höchste Flexibilität bei niedriger Belastung: Nach einer Mindestmietdauer von 24 Monaten können Sie den Mietvertrag mit einer Frist von drei Monaten kündigen – und haben anschließend die freie Auswahl aus verschiedenen Optionen: Sie können Ihren Unimog zurückgeben und bei Bedarf auf ein neues Modell umsteigen oder das Fahrzeug über Ihren Mercedes-Benz Partner erwerben.

**Leasing.** Statt des kompletten Kaufpreises zahlen Sie mit einem Leasingvertrag der Mercedes-Benz Bank nur die tatsächliche Nutzung. In bequemen Monatsraten und über eine Laufzeit, die Sie ganz individuell bei Ihrem Mercedes-Benz Partner vereinbaren können. Damit schonen Sie Ihr Budget und profitieren von leicht kalkulierbaren und transparenten Kosten.

**Service-Leasing der Mercedes-Benz Bank.** Ein Vertrag, viele Vorteile. Mit dem attraktiven Paket regeln Sie den wesentlichen Teil Ihrer Fuhrparkkosten: Anschaffung und Service – und verschaffen sich selbst höchste Planungssicherheit.

**Kommunal-Leasing.** Mit unserem Kommunal-Leasing bieten wir öffentlichen Haushalten die passende Lösung. In regelmäßigen Abständen können Sie auf neue Fahrzeuge umsteigen und bekommen so gleichzeitig einen modernen und wirtschaftlichen Fuhrpark. Ganz gleich, ob Rettungswesen, Brandschutz oder Straßendienst – mit Kommunal-Leasing treffen Sie die richtige Wahl.

**Ihr Unimog Partner erstellt Ihnen gerne ein maßgeschneidertes Angebot. Sprechen Sie ihn an!**



# Mercedes-Benz Service.

Unser ganzes Engagement gilt Ihrer Mobilität.

**Wo immer Sie Ihren Unimog einsetzen – Mercedes-Benz ist vor Ort.** An weltweit über 650 Unimog Service-Stützpunkten in über 130 Ländern kümmern wir uns im Bedarfsfall sofort um Ihren Unimog. Und zwar mit derselben Sorgfalt, derselben Erfahrung und denselben technischen Möglichkeiten, mit denen wir ihn auch gebaut haben. Dafür sorgt der flächendeckende Service mit kompetenten Unimog Partnern.

**Wir achten Erfahrung.** Auch die der anderen. Im Service steht die aktive Betreuung im Vordergrund. Der offene Erfahrungsaustausch gehört dazu. Mit unseren Kunden, aber auch mit den Kollegen. So lassen sich Aufgaben effizient und wirtschaftlich lösen. Dadurch erfüllen unsere Servicepartner Tag für Tag hohe Standards, was Qualitäts-, Kosten- und Umweltbewusstsein angeht. Durch klare Aussagen, kompromisslose Fehleranalysen und kostenorientierte Lösungen. Und wenn Teile ausgetauscht werden müssen, kommen dabei selbstverständlich nur Mercedes-Benz Original-Teile zum Einsatz, die unseren strengen Vorgaben hinsichtlich Qualität und Verfügbarkeit genügen.



**Unimog E-News.** Einmal registrieren, immer informiert sein: Die Unimog E-News liefern Ihnen wertvolle Hintergründe, Erfahrungsberichte und Neues rund um den Unimog.

**Kontakt.** Sie möchten es genauer wissen? Gerne stellen wir den Kontakt zu unseren Unimog Partnern her.

Kontakt und mehr – da ist online alles drin:  
**[mbs.mercedes-benz.com](http://mbs.mercedes-benz.com)**

## Was Sie von Mercedes-Benz erwarten dürfen:

- + Erstklassige Servicequalität an über 650 Standorten in über 130 Ländern weltweit
- + Wartung, Diagnose und Reparatur
- + Technische Beratung und Betreuung
- + Anwendungsberatung und -training
- + Fahr-, Sicherheits- und Techniktrainings
- + Partnerschaftlichkeit und Fairness

## Leistungsstarke Service-Angebote von Mercedes-Benz Special Trucks.

- + **Service Extend:** Antriebsstrang-Garantie auf Motor, Getriebe u. v. m.
- + **Service Extend Plus:** Anschlussgarantie Gesamtfahrzeug auf Motor, Getriebe u. v. m.
- + **Service Mobilität:** Vor-Ort-Service, Hol- und Bring-Service, Leihfahrzeug für Fahrer (gilt maximal zwei Jahre und nur in Verbindung mit Service Extend Plus)
- + **Service Complete:** Full-Service-Paket für Wartungs- und Verschleißarbeiten sowie Reparaturen (ausgenommen An- und Aufbauten)
- + Mobilität im Kommunaldienst durch Bereitstellung komplett aufgebauter Fahrzeuge (sofern verfügbar, gilt maximal zwei Jahre)

# Technische Daten.

Ein starkes Team. Die hochgeländegängigen Unimog.

| Typ   | U 4023   | U 5023                         |
|---|--|--------------------------------|
| Motor (Euro VI)                                 | OM 934 LA  | OM 934 LA                      |
| Leistung  | 170 kW/231 PS  | 170 kW/231 PS                  |
| Drehmoment bei Nenndrehzahl                     | 900 Nm/2.200 min <sup>-1</sup>                         | 900 Nm/2.200 min <sup>-1</sup> |
| Kupplung  | SAE-2 Ø 395 mm Einscheiben-Trockenkupplung (organisch) |                                |
| Getriebe  | UG 100/8   | UG 100/8                       |
| Achsen  | Schubrohrgeführte Portalachsen mit Schraubenfedern     |                                |
| Vorderachse (Baumuster)                         | 737.367  | 737.223                        |
| Hinterachse (Baumuster)                         | 737.367  | 737.223                        |
| Elektrik  | 24 V   | 24 V                           |
| Batteriekapazität (Serie/SA)                    | 100/170 Ah   | 100/170 Ah                     |
| Tankinhalt                                      | Nennvolumen 160/235 l                                  | Nennvolumen 160/235 l          |
| Lenkung mit max. Lenkungsdruck                  | ZF 8095 / 170 bar                                      | ZF 8095 / 170 bar              |
| Bremsen   | Pneumatische Scheibenbremse                            |                                |
| Kleinste Bereifung (Reifen/Felge)               | 335/80 R20   | 365/80 R20                     |
| Größte Bereifung (Reifen/Felge)                 | 425/75 R20   | 455/70 R24                     |
| Antriebsart                                     | Zuschaltbarer Allradantrieb                            |                                |
| Radstand  | 3.850 mm   | 3.850 mm                       |
| Zul. Gesamtgewicht (max. mit entsprechender SA) | 10,3 t   | 15,0 t                         |
| Max. Gewicht auf Vorderachse                    | 4,6 t  | 6,4 t                          |
| Max. Gewicht auf Hinterachse                    | 6,0 t  | 8,8 t                          |
| Böschungswinkel vorne/hinten                    | 42°/46°  | 46°/50°                        |
| Wendekreis                                      | 16,3 m   | 16,3 m                         |
| Aufbauraum (max. L × B × H)                     | 4.100 × 2.280 × 1.400 mm                               | 4.100 × 2.280 × 1.400 mm       |
| Wattiefe (Serie/SA)                             | 0,8 m/1,2 m  | 0,8 m/1,2 m                    |
| Geschwindigkeit                                 | 89 km/h*   | 89 km/h*                       |

\* Abgeregelt, gesetzliche Geschwindigkeitsbegrenzung

## Unimog U 4023

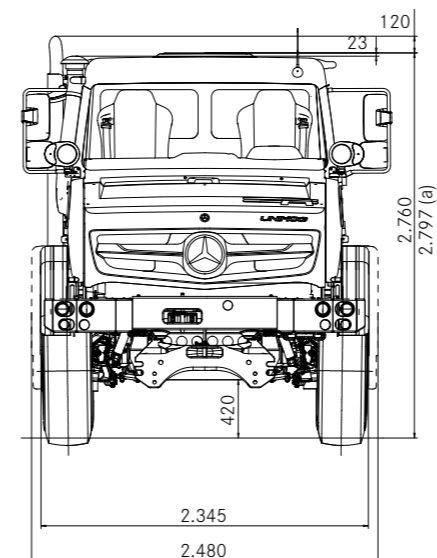

(a) Unbeladenes Fahrzeug  
Darstellung im eingefederten Zustand, mit Bereifung 335/80 R 20, mit SA = Sonderausstattungen, alle Maße in mm.

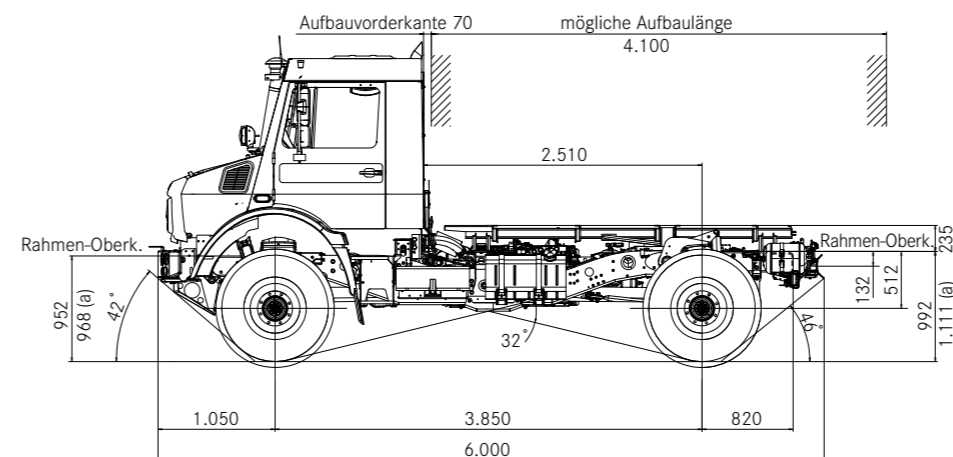

## Unimog U 5023

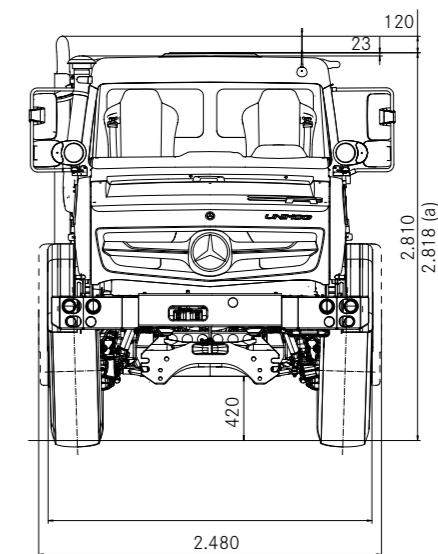

(a) Unbeladenes Fahrzeug  
Darstellung im eingefederten Zustand, mit Bereifung 365/85 R 20, mit SA = Sonderausstattungen, alle Maße in mm.

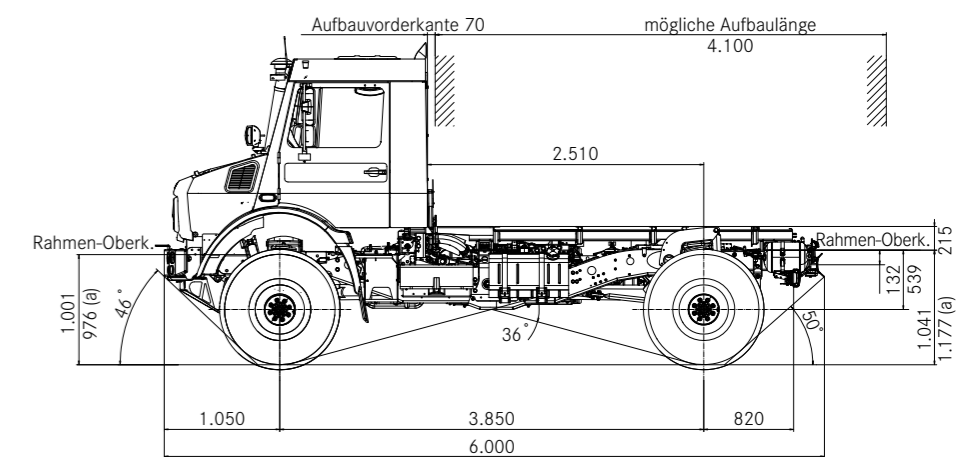



**Zu den Angaben in diesem Prospekt:** Nach Redaktionsschluss (01.01.2017) dieser Druckschrift können sich am Produkt Änderungen ergeben haben. Konstruktions- oder Formänderungen, Abweichungen im Farbton sowie Änderungen des Lieferumfangs seitens des Herstellers bleiben während der Lieferzeit vorbehalten, sofern die Änderungen oder Abweichungen unter Berücksichtigung der Interessen des Verkäufers für den Käufer zumutbar sind. Sofern der Verkäufer oder der Hersteller zur Bezeichnung der Bestellung oder des bestellten Kaufgegenstands Zeichen oder Nummern gebraucht, können allein hieraus keine Rechte abgeleitet werden. Die Abbildungen können auch Zubehör und Sonderausstattungen enthalten, die nicht zum serienmäßigen Lieferumfang gehören. Farbabweichungen sind drucktechnisch bedingt. Diese Druckschrift kann ebenso Typen und Betreuungsleistungen enthalten, die in einzelnen Ländern nicht angeboten werden. Aussagen über gesetzliche, rechtliche und steuerliche Vorschriften und Auswirkungen haben nur für die Bundesrepublik Deutschland zum Zeitpunkt des Redaktionsschlusses dieses Prospektes Gültigkeit. Fragen Sie daher zum verbindlichen letzten Stand dieser Vorschriften und zu deren Auswirkungen bitte Ihren Unimog Partner. [www.mercedes-benz.de/unimog](http://www.mercedes-benz.de/unimog)